

40チャンネルシーンコントローラー

取扱説明書

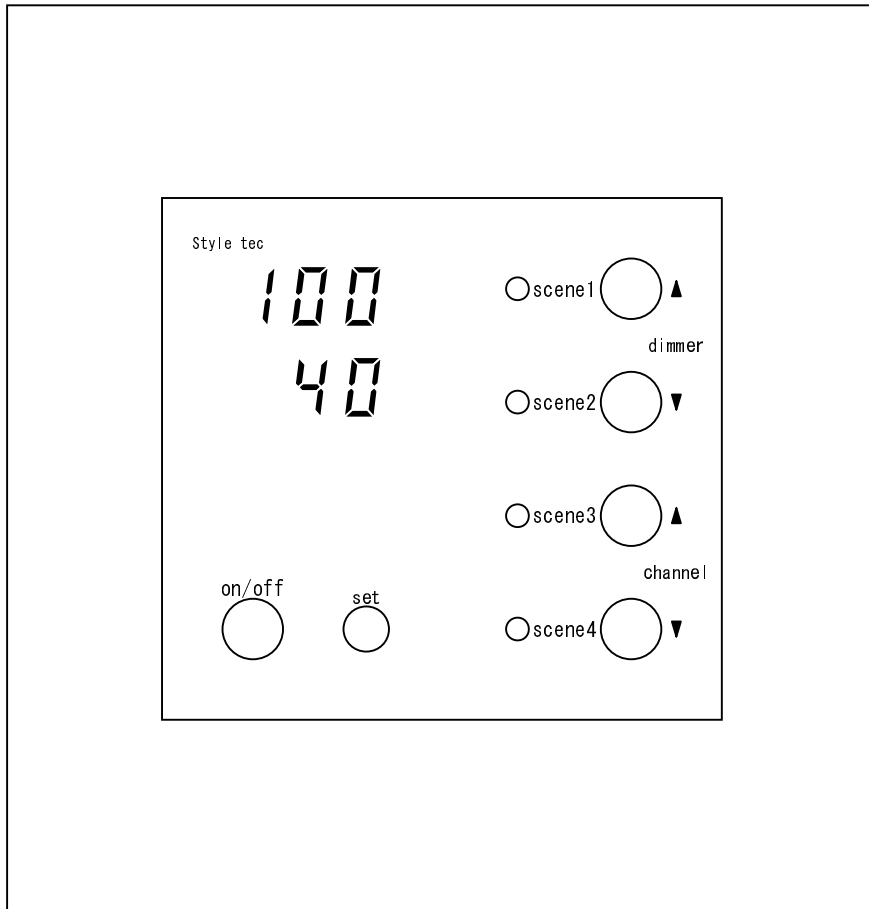

各部の名称・機能

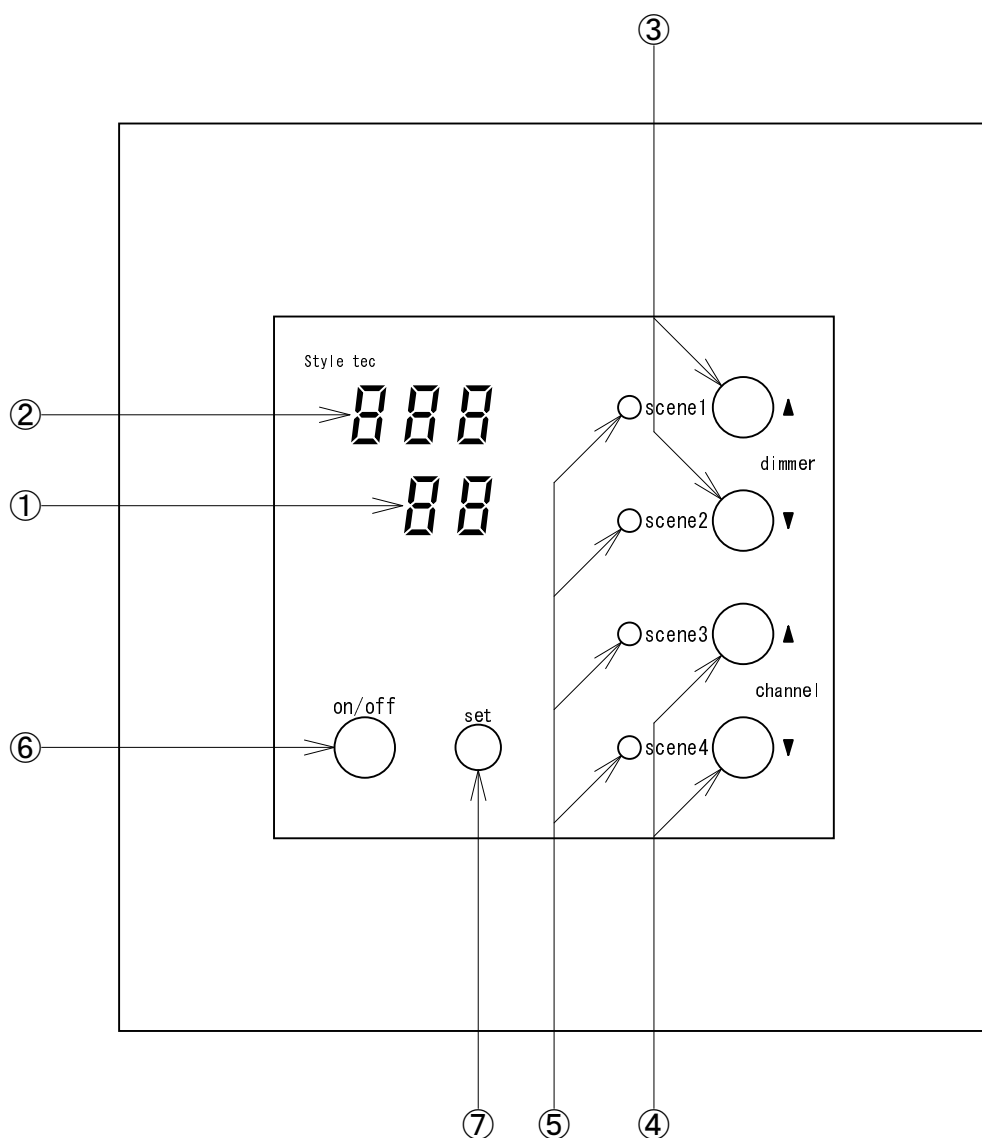

	各部の名称	機能
①	チャンネル表示モニター	チャンネル番号を表示します。
②	調光値・フェードタイム表示モニター	調光値・フェードタイムを表示します。
③	シーン1・2／調光値スイッチ	シーン1・2の選択／調光値の変更をします。
④	シーン3・4／チャンネルスイッチ	シーン3・4の選択／チャンネルの選択をします。
⑤	シーン表示モニター	再生中のシーン1～4を表示します。
⑥	ON／OFFスイッチ	点灯(シーン再生)／消灯します。
⑦	SETスイッチ	記憶モード切替／記憶の決定をします。

各部の名称・機能

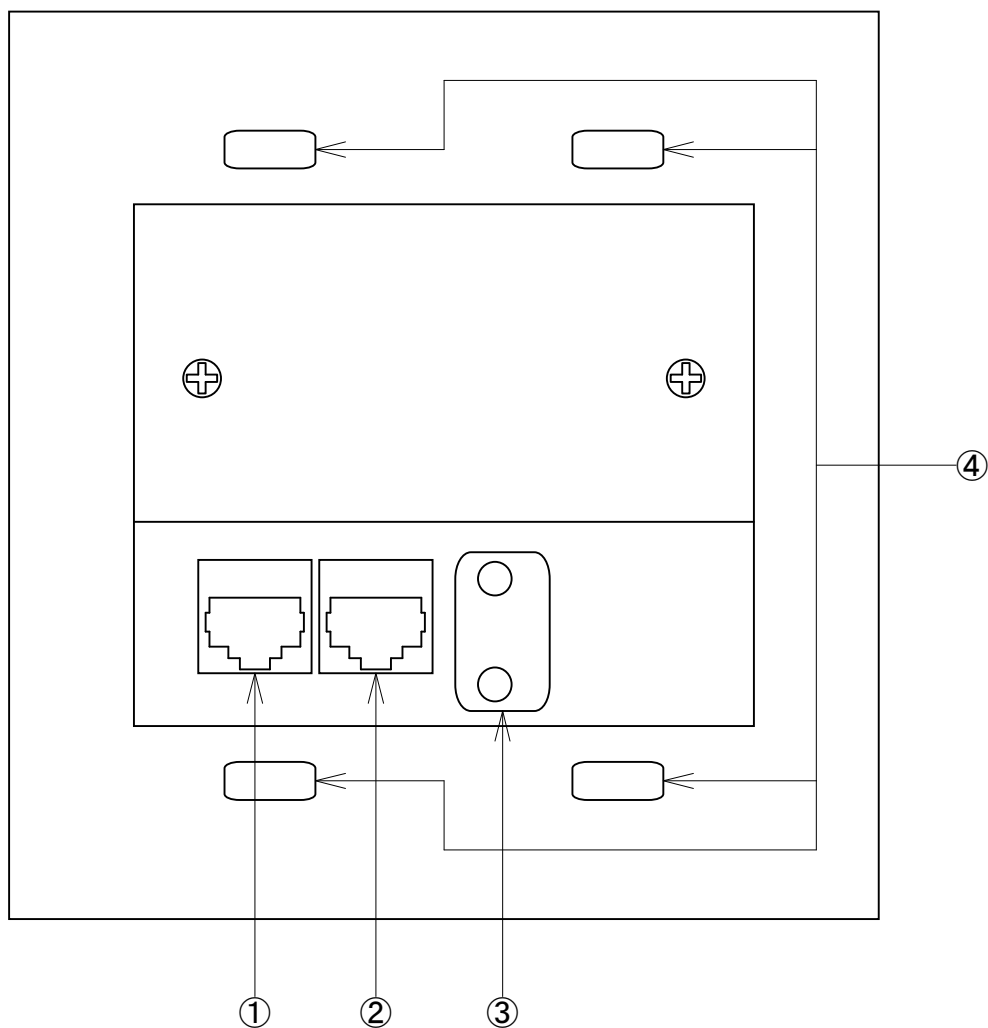

	各部の名称	機能
①	シーン再生パネル接続端子 (RJ45)	シーン再生パネルを接続します。(オプション)
②	DMX出力端子 (RJ45)	DMX信号を出力します。
③	電源入力端子	AC100V
④	本体取付用穴	2個用スイッチBOXに適合しています。

電源を入れる

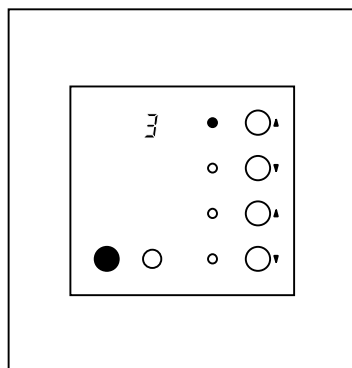

- ・ ON/OFFスイッチを約2秒間、長押ししてください。
 - ・ シーン1の表示モニターが点灯し、設定されたフェードタイムでシーン1を再生します。
- ※ON時はシーン1が点灯します。

シーンを選択する

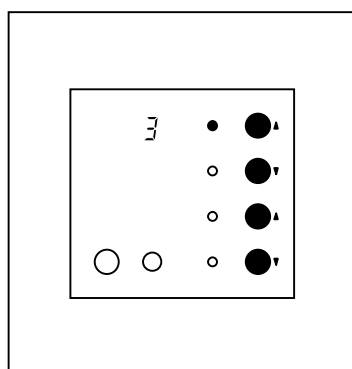

- ・ シーンスイッチを押すとシーンを選択できます。
- ・ 選択されたシーンのモニターランプが点灯します。
- ・ シーンスイッチを押すとフェードタイムをカウントダウンし、選択されたシーンに切り替わります。
- ・ シーンスイッチをダブルクリックするとフェード動作がカットされ選択したシーンに切り替わります。

終了（消灯）させる

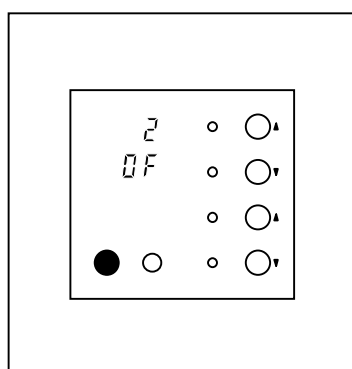

- ・ ON/OFFスイッチを約2秒間、長押ししてください。
- ・ フェードタイム2秒（固定）で消灯します。
- ・ フェード動作が終了すると全ての表示が消えます。

シーンを記憶する 1

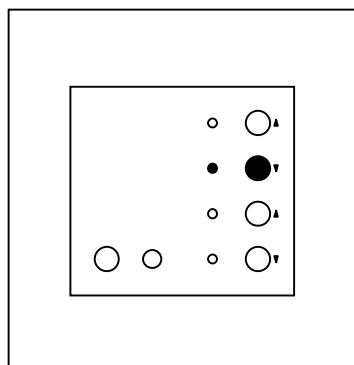

1. 記憶変更するシーンを選択します。(シーン2の場合)
 - ・シーンスイッチ2を選択してフェード動作を終了させます。
- ※フェード動作中は、記憶モードには切り替えできません。

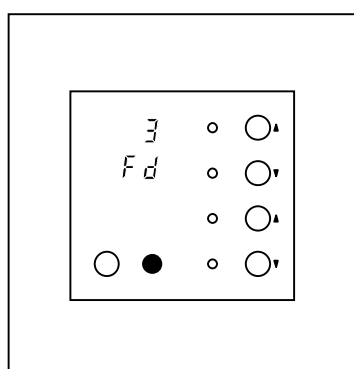

2. 記憶モードに切り替えます。
 - ・SETスイッチを長押しすると下側に「Fd」
上側に設定されたフェードタイムが表示されます。
- ※記憶モードに切り換わりました。
- ※ON/OFFスイッチでキャンセル出来ます。

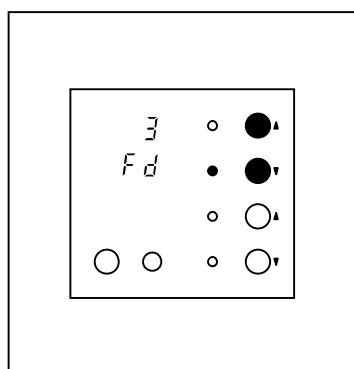

3. フェードタイムを設定します。
 - ・UP/DOWNのシーンスイッチでフェードタイムの変更をすることが出来ます。
- ※フェードタイムは0～240秒まで1秒単位で設定出来ます。
- ※ON/OFFスイッチでキャンセル出来ます。

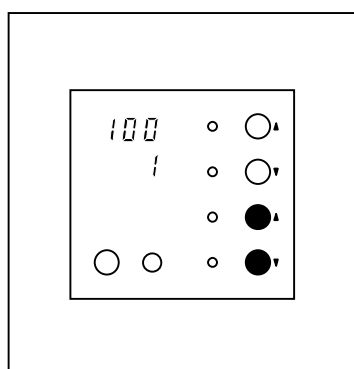

4. 設定変更するチャンネルを選択します。
 - ・UP/DOWNのシーンスイッチで変更するチャンネルを選択します。
- ※チャンネル数は1～40チャンネルになります。
- ※ON/OFFスイッチでキャンセル出来ます。

シーンを記憶する 2

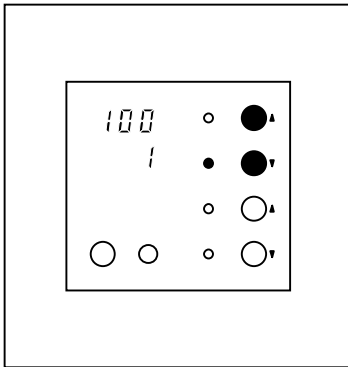

5. 調光値を変更します。

・上下のシーンスイッチで調光値を設定します。

※全てのチャンネルの設定が終わったら次へ進んでください。

※ON/OFFスイッチでキャンセル出来ます。

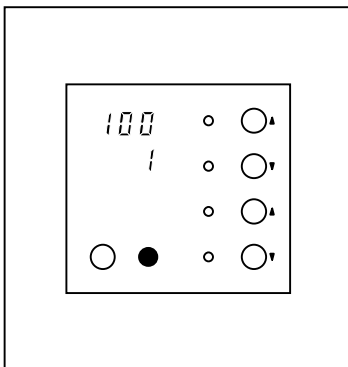

6. 記憶モードを終了します。

・SETスイッチを一度押すと表示が点滅します。

※ON/OFFスイッチでキャンセル出来ます。

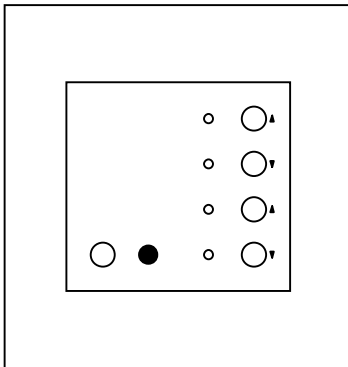

・SETスイッチをもう一度長押しすると
点滅が止まり表示が消えて設定完了です。

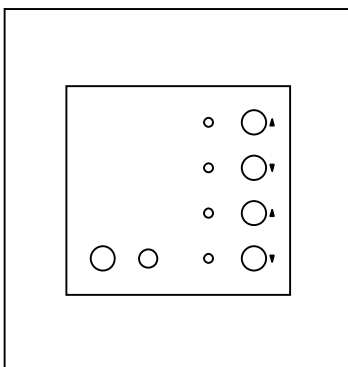

・他のシーンを変更する時も1から同様に行ってください。