

ディマーステーション [DALI]

DSSD

DALI 信号対応の ON/OFF と PWM 信号のディマーユニットです。

IN DALI 2 OUT ON/OFF

IN DALI 2 OUT PWM

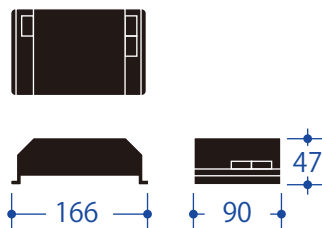
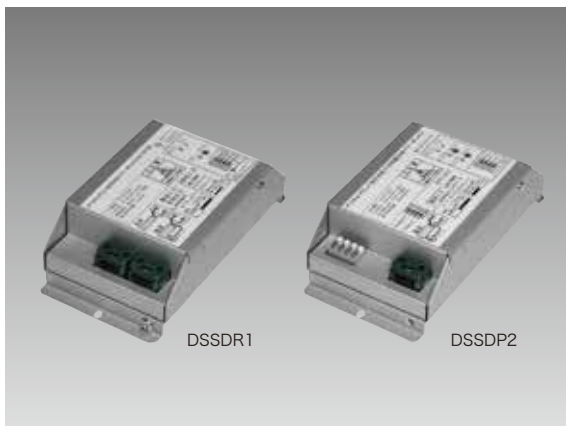

外形寸法

MODEL	DSSDR1	DSSDP2
製品コード	SU1034	SU1035
入力電源	AC100V-242V 50/60Hz 単相 2 線	AC100V 50/60Hz 単相 2 線
電源変動	±10%	
消費電力	最大 6W	--
入力信号	DALI 2	
出力	ON/OFF [リレー両切]	PWM
回路数	1 回路	2 回路 [器具合計最大 50 台]
最大許容電流	16A	PWM 信号容量合計 250mA
使用実効電流 / 1 回路あたり		
白熱灯負荷	16A 以内	--
LED 負荷	12A 以内	--
トランス負荷	12A 以内	--
パネル操作	強制点灯スイッチ付	
回路回路	外部 20A 以下のブレーカ [別途]	--
使用周囲温度	5°C~35°C	
使用周囲湿度	45%~85% 結露無きこと	
ケース	鋼板：酸化クロメートメッキ	
質量	約 0.6 kg	約 0.6 kg

回路・接続

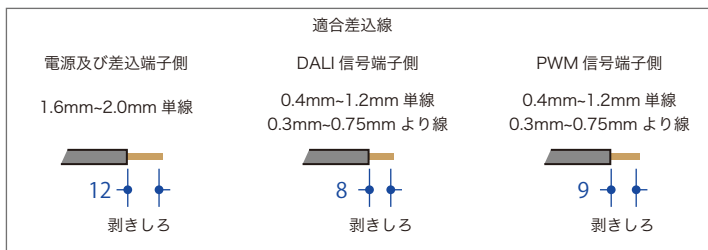
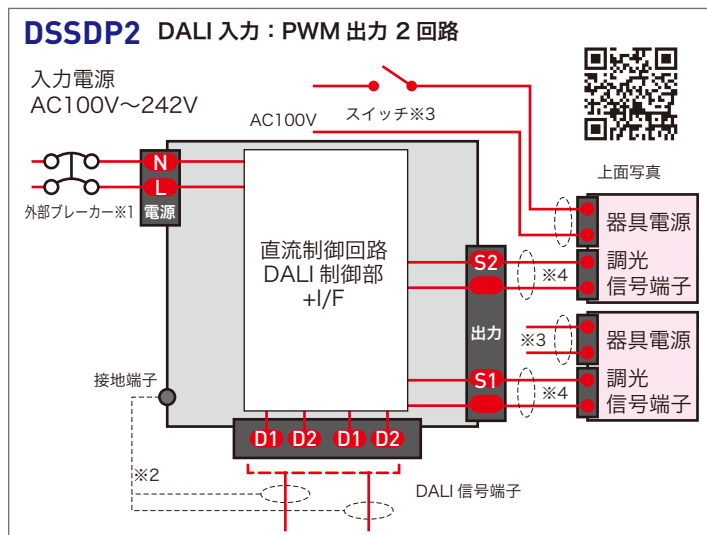
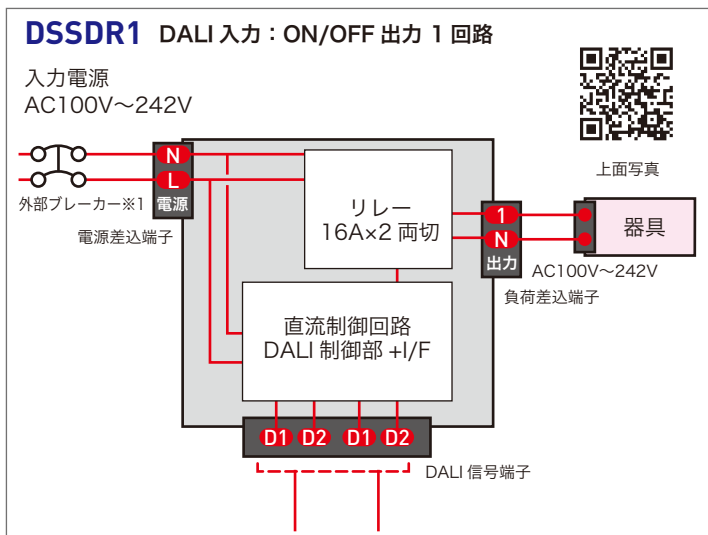

- ※1 必ず 20A 以下の保護ブレーカを使用してください。
- ※2 信号線のシールドを必ずアースしてください。
- ※3 器具電源にスイッチを入れてください。
- ※4 信号線 CPEV 等、指定器具の線を使用してください。